

PRODUKT: Deckensegel Selecta loop

PROJEKT: IHO Espacios

REGION: Costa Rica, Amerika

Deckensegel Selecta

Geometrie des Exklusiven Selecta

Sie sind formbewusst und haben hohe akustische Ansprüche an Ihre Arbeitsumgebung? Dann entscheiden Sie sich für Selecta, eine exklusive Serie aus leichten Glaswolle-Absorbern mit hoher akustischer Wirksamkeit. Sieben markante Grundformen mit weißen Untersichten stehen zur Wahl. Sie lassen sich frei zu ausdrucksstarken Geometrien kombinieren. Die vlieskaschierten, in verschiedenen Flächengrößen angebotenen Deckensegel werden mit Seilen und Deckenbefestigern abgehängt. Dies eröffnet zahlreiche Optionen für kreative Akustiklösungen praktisch unter jeder Konstruktion.



Deckensegel Selecta



PRODUKT: Deckensegel Selecta grande

PROJEKT: Architonic

REGION: Berlin, Deutschland

Selecta one, plus, grande, grande XL, loop, concav, convex

Selecta one
vlieskaschiert weiß

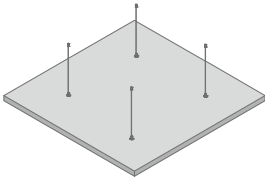

Selecta plus
vlieskaschiert weiß

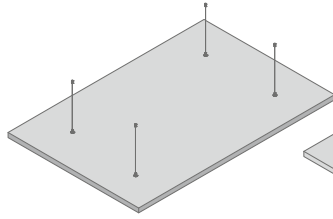

Selecta grande
vlieskaschiert weiß

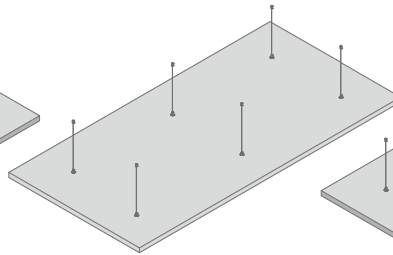

Selecta grande XL
vlieskaschiert weiß

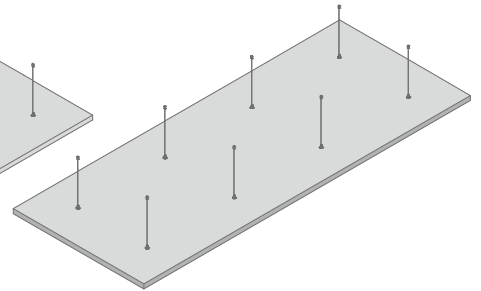

Selecta one
farbiger Stoffbezug

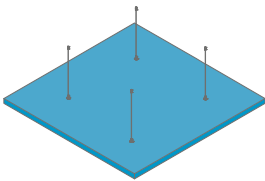

Selecta plus
farbiger Stoffbezug

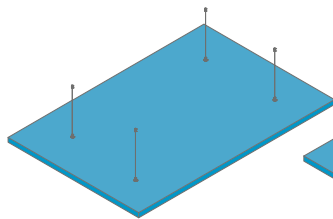

Selecta grande
farbiger Stoffbezug

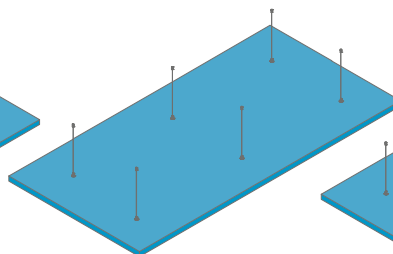

Selecta grande XL
farbiger Stoffbezug

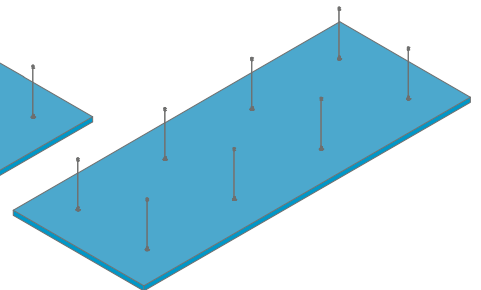

Selecta loop
vlieskaschiert weiß

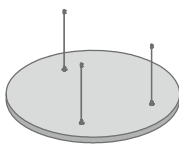

Selecta loop
farbiger Stoffbezug

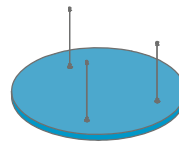

Selecta concav
vlieskaschiert weiß

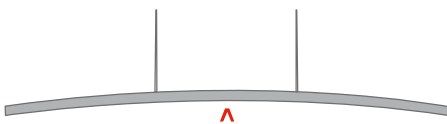

Selecta convex
vlieskaschiert weiß

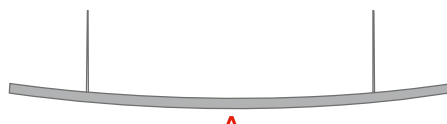

Nähere Informationen zur OWAcolor Farbwelt finden Sie auf Seite 99.

Weitere Informationen über Artikel und Preise finden Sie in der [OWAconsult collection Preisliste 1001](#).

Selecta one, plus, grande, grande XL, loop, concav, convex

Selecta one, plus, grande

	Länge	Breite	Dicke	Sichtseite	Gewicht	Teile-Nr.
Selecta one	1200 mm	1200 mm	40 mm	vlieskaschiert weiß	ca. 6,2 kg	00074782
Selecta one	1200 mm	1200 mm	40 mm	farbiger Stoffbezug	ca. 6,2 kg	auf Anfrage
Selecta plus	1800 mm	1200 mm	40 mm	vlieskaschiert weiß	ca. 9,3 kg	00074783
Selecta plus	1800 mm	1200 mm	40 mm	farbiger Stoffbezug	ca. 9,3 kg	auf Anfrage
Selecta grande	2400 mm	1200 mm	40 mm	vlieskaschiert weiß	ca. 12,4 kg	00074780
Selecta grande	2400 mm	1200 mm	40 mm	farbiger Stoffbezug	ca. 12,4 kg	auf Anfrage
Selecta grande XL	3000 mm	1200 mm	40 mm	vlieskaschiert weiß	ca. 15,5 kg	00092154
Selecta grande XL	3000 mm	1200 mm	40 mm	farbiger Stoffbezug	ca. 15,5 kg	auf Anfrage

Montageset ist im Preis enthalten | Verpackungseinheit für alle Segel: 1 Stück pro Paket

Selecta loop

	Durchmesser	Dicke	Sichtseite	Gewicht	Teile-Nr.
Selecta loop	Ø 800 mm	40 mm	vlieskaschiert weiß	ca. 2,2 kg	00077120
Selecta loop	Ø 800 mm	40 mm	farbiger Stoffbezug	ca. 2,2 kg	auf Anfrage
Selecta loop	Ø 1000 mm	40 mm	vlieskaschiert weiß	ca. 3,4 kg	00077180
Selecta loop	Ø 1000 mm	40 mm	farbiger Stoffbezug	ca. 3,4 kg	auf Anfrage
Selecta loop	Ø 1200 mm	40 mm	vlieskaschiert weiß	ca. 4,9 kg	00074781
Selecta loop	Ø 1200 mm	40 mm	farbiger Stoffbezug	ca. 4,9 kg	auf Anfrage

Montageset ist im Preis enthalten | Verpackungseinheit für alle Segel: 1 Stück pro Paket

Selecta concav und convex vlieskaschiert weiß

	Länge	Breite	Dicke	Sichtseite	Gewicht	Teile-Nr.
Selecta concav	1200 mm	1200 mm	40 mm	vlieskaschiert weiß	ca. 6,2 kg	00076262
Selecta convex	1200 mm	1200 mm	40 mm	vlieskaschiert weiß	ca. 6,2 kg	00076263

Montageset ist im Preis enthalten | Verpackungseinheit für alle Segel: 1 Stück pro Paket | Nicht in farbigem Stoffbezug erhältlich.

Die Deckensegel können auch als Wandmontage verwendet werden (siehe [Druckschrift 1587 Absorber](#)).

Für abweichende Sonderformate und Sonderformen steht Ihnen unser Service Excellence Team gerne zur Verfügung.

In die Selecta Deckensegel können die OWAlumino 1 oder OWAlumino 2 Einbauleuchten mit dem dazugehörigen Befestigungssatz 44 bauseits eingesetzt werden. Weitere Details siehe [OWAconsult Preisliste 1001](#).

Hinweis:

Bei der Montage der Deckensegel ist darauf zu achten, ob Winddruck- bzw. Windsogkräfte auftreten können. In diesem Falle sind entsprechende Sicherungsmaßnahmen zu treffen.

Technische Daten im Überblick



Sichtseite	Vlies weiß oder farbiger Stoffbezug
Kantenausbildung	Vlies weiß oder farbiger Stoffbezug
Kantenausführung	umlaufend scharfkantig
Baustoffklasse für Vlies, weiß	A2-s1,d0 nach DIN EN 13501-1
Konstruktion	inkl. Montageset für Abhängung
Schallabsorption	Schallabsorptionswerte siehe Seite 94 - 97
Feuchtigkeitsbeständigkeit	bis 90 % RH

° nur gültig für Vlies weiß

Montagezubehör Selecta

Montagezubehör für Selecta mit Seilset für Deckenmontage und Z-Haken für Direktmontage

Das Montagezubehör für die Deckenmontage und Direktmontage ist nur für ruhende und statische Belastung zugelassen und für bewegliche dynamische Lasten ungeeignet.

Montagezubehör für Selecta one/plus

	Bezeichnung/Abmessungen	Teile-Nr.
Deckenmontage	Set enthält 4 Seilsets bestehend aus Drahtseil, Länge 1500 mm, Stockschraube mit Seil-Schnellversteller, Deckenbefestiger M6	00082764
Direktmontage	Set enthält 2 Z-Haken und 2 Stockschrauben. Für die 4 Befestigungspunkte werden 2 Sets benötigt.	00088137
Verbindungsklammer	Befestigungsabstand der Verbindungsklammern < 300 mm, VPE: 25 Stück	00080545

Pro Segel je ein Montageset dazu bestellen. **Montageset ist im Preis enthalten.**

Montagezubehör für Selecta grande

	Bezeichnung/Abmessungen	Teile-Nr.
Deckenmontage	Set enthält 6 Seilsets bestehend aus Drahtseil, Länge 1500 mm, Stockschraube mit Seil-Schnellversteller, Deckenbefestiger M6	00082763
Direktmontage	Set enthält 2 Z-Haken und 2 Stockschrauben. Für die 6 Befestigungspunkte werden 3 Sets benötigt.	00088137
Verbindungsklammer	Befestigungsabstand der Verbindungsklammern < 300 mm, VPE: 25 Stück	00080545

Pro Segel je ein Montageset dazu bestellen. **Montageset ist im Preis enthalten.**

Montagezubehör für Selecta grande XL

	Bezeichnung/Abmessungen	Teile-Nr.
Deckenmontage	2 x Set enthält 4 Seilsets bestehend aus Drahtseil, Länge 1500 mm, Stockschraube mit Seil-Schnellversteller, Deckenbefestiger M6	00082764
Direktmontage	Set enthält 2 Z-Haken und 2 Stockschrauben. Für die 6 Befestigungspunkte werden 3 Sets benötigt.	00088137
Verbindungsklammer	Befestigungsabstand der Verbindungsklammern < 300 mm, VPE: 25 Stück	00080545

Pro Segel je ein Montageset dazu bestellen. **Montageset ist im Preis enthalten.**

Montagezubehör für Selecta loop

	Bezeichnung/Abmessungen	Teile-Nr.
Deckenmontage	Set enthält 3 Seilsets bestehend aus Drahtseil, Länge 1500 mm, Stockschraube mit Seil-Schnellversteller, Deckenbefestiger M6	00082762
Direktmontage	Set enthält 2 Z-Haken und 2 Stockschrauben. Für die 3 Befestigungspunkt werden 2 Sets benötigt	00088137
Verbindungsklammer	Befestigungsabstand der Verbindungsklammern < 300 mm, VPE: 25 Stück	00080545

Pro Segel je ein Montageset dazu bestellen. **Montageset ist im Preis enthalten.**

Montagezubehör für Selecta convex und concav

	Bezeichnung/Abmessungen	Teile-Nr.
Deckenmontage	Set enthält 4 Seilsets bestehend aus Drahtseil, Länge 1500 mm, Stockschraube mit Seil-Schnellversteller, Deckenbefestiger M6	00082764
Verbindungsklammer	Befestigungsabstand der Verbindungsklammern < 300 mm, VPE: 25 Stück	00080545

Pro Segel je ein Montageset dazu bestellen. **Montageset ist im Preis enthalten.**

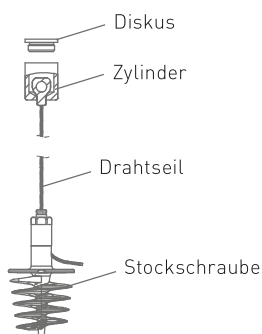

Seilset für die Deckenmontage

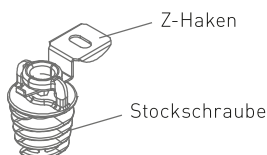

Z-Haken für die Direktmontage

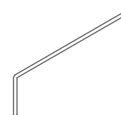

Verbindungsklammer für die Montage zweier oder mehrerer Selecta-Segel aneinander

Deckenmontage Selecta mit Seilabhängung

1. Rückansicht der Segel:
Jedes Deckensegel besitzt auf der Rückseite Kennzeichnungen in Form eines Kreuzes.

Selecta one

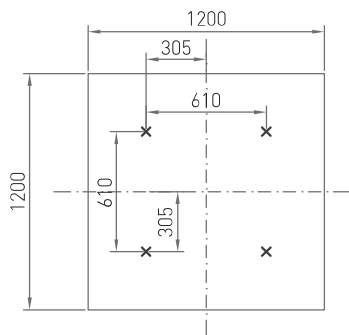

Selecta loop 1200

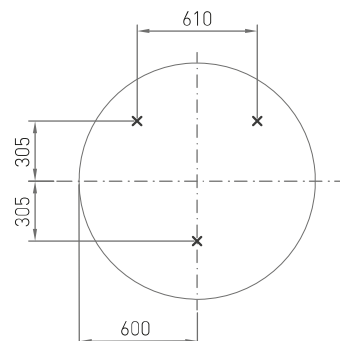

Selecta plus

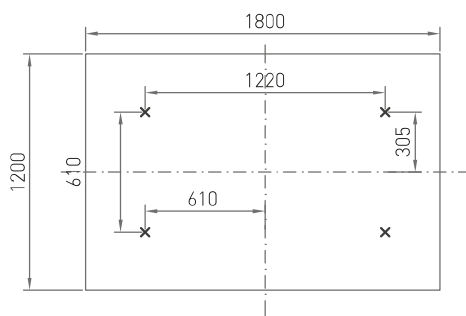

Selecta loop 1000

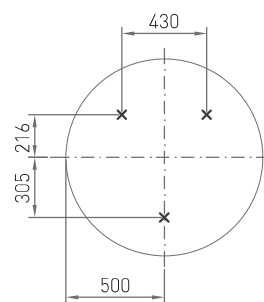

Selecta grande

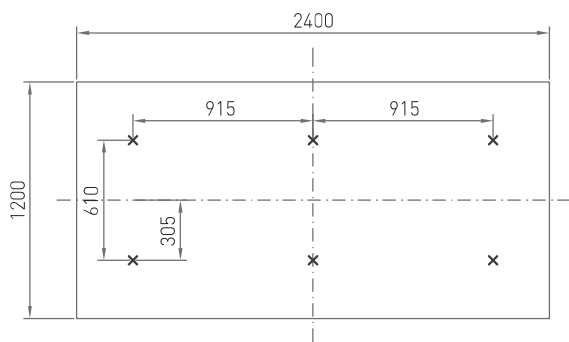

Selecta loop 800

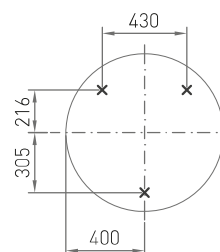

Selecta grande XL

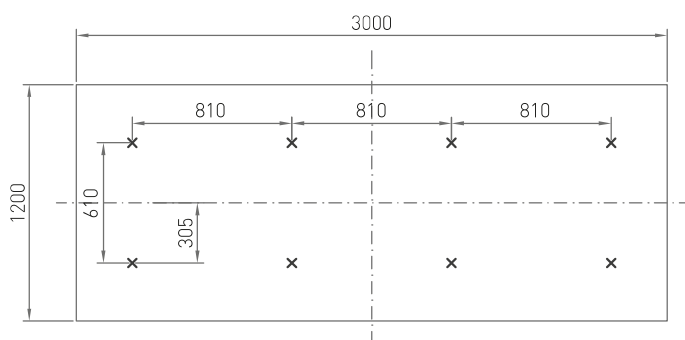

x = Kennzeichnung für Aufhängung

Die Abstände der Befestigungspunkte müssen mit dem bauseitigem Dübelbild an der Rohdecke übereinstimmen.

Deckenmontage Selecta mit Seilabhängung

2. Für die verschiedenen Rohdeckenarten wird folgendes Befestigungszubehör empfohlen:

- Stahlbetondecken: z. B. WÜRTH Schlagdübel W-SD mit Außengewinde M6
- Holzbalkendecken: z. B. Spax-Senkkopfschraube 4 x 30 mm
- GK-Decken: bauaufsichtlich zugelassene Trockenbauschrauben die in die tragende Konstruktion montiert werden.

Montageset:

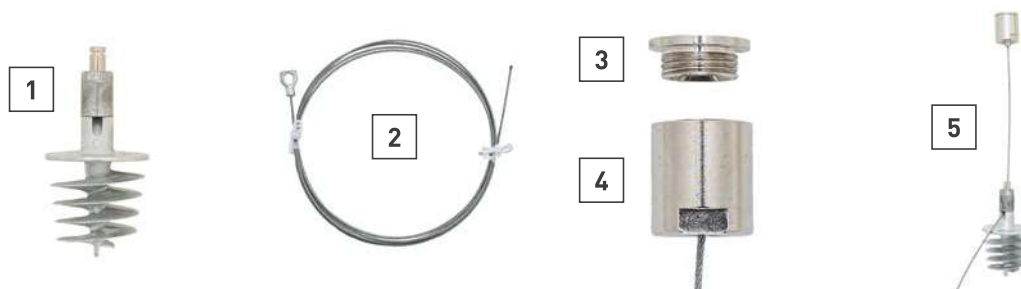

- 1 Stockschraube (Zink) mit integriertem Seil-Schnellversteller
- 2 Drahtseil (Länge 1500 mm) mit Zugöse ($\varnothing = 1,2$ mm, verzinkt)
- 3 Deckenbefestiger (Diskus) mit M13x1 Außengewinde und M6 Innengewinde, Messing
- 4 Deckenfestiger (Zylinder), 16 mm Bunddurchmesser mit M13x1 Innengewinde, Messing
- 5 Gesamter Montageaufbau

3. Die Stockschraube mit integriertem Seil-Schnellversteller rückseitig in die gekennzeichnete Stelle sorgsam eindrehen. Mit den sechs Schlüssel­flächen, welche am oberen Teil des Gehäuses angebracht sind, ist ein Ansetzen und Einschrauben mittels Akkuschauber und 9-er Nuss mit einem maximalen Drehmoment zwischen 2 und 4 NM möglich.



4. Das freie Ende des Drahtseils von oben durch den unteren Teil des Deckenbefestigers (Zylinder) einfädeln, sodass der Teil des Drahtseils mit der Zugöse im Deckenfestiger verschwindet.



Deckenmontage Selecta mit Seilabhängung

- Das freie Ende des Drahtseils in den Seil-Schnellversteller durch Herunterdrücken des Seil-Schnellversters einfädeln und die gewünschte Abhänghöhe grob einstellen. Durch Loslassen des Seil-Schnellversters wird das Seil fixiert.



- Den oberen Teil des Deckenbefestigers (Diskus) mit den empfohlenen Dübeln in Abhängigkeit der Rohdecke montieren. Siehe hierzu die entsprechenden Befestigungspunkte unter Punkt 1.



- Den unteren Teil des Deckenbefestigers (Zylinder), mit dem bereits eingefädelten Drahtseil, in den oberen, an der Decke montierten Teil des Deckenbefestigers (Diskus) eindrehen.



- Über den Seil-Schnellversteller kann die Abhänghöhe korrigiert werden.

Direktmontage Selecta mit Z-Haken

1. Rückansicht der Segel:
Jedes Deckensegel besitzt auf der Rückseite Kennzeichnungen in Form eines Kreuzes.

Selecta one

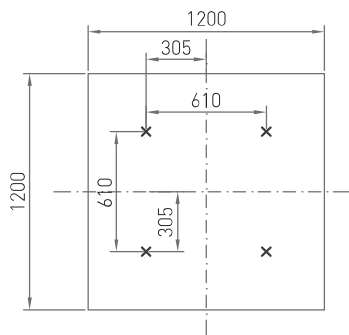

Selecta loop 1200

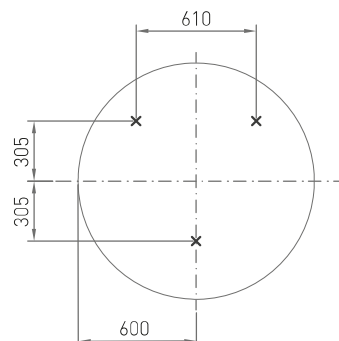

Selecta plus

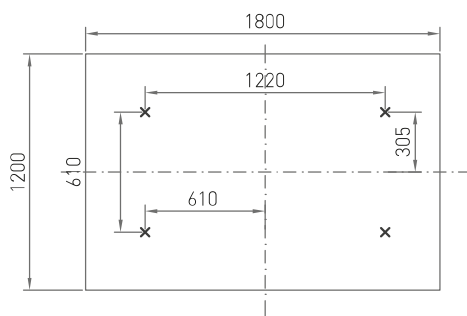

Selecta loop 1000

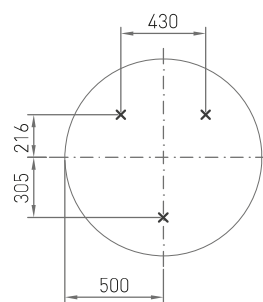

Selecta grande

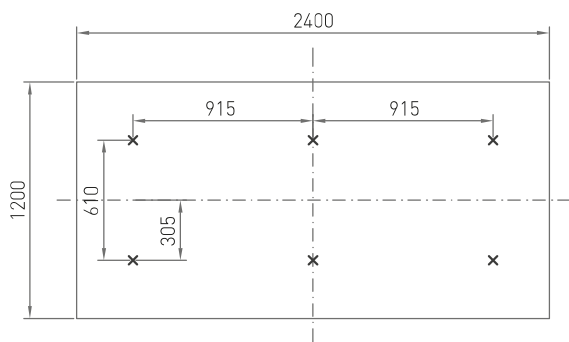

Selecta loop 800

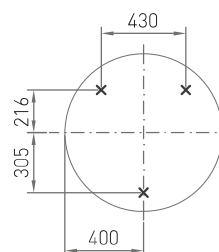

Selecta grande XL

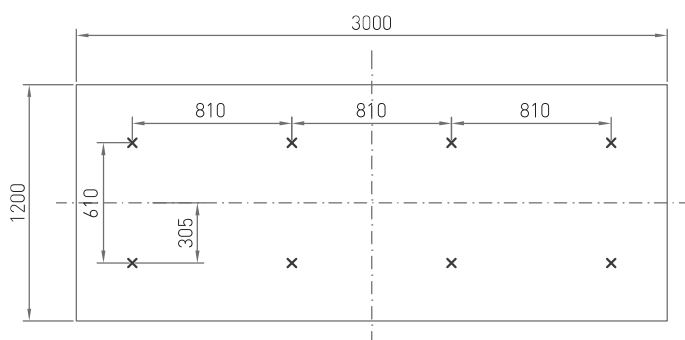

x = Kennzeichnung für Aufhängung

Die Abstände der Befestigungspunkte müssen mit dem bauseitigem Dübelbild an der Rohdecke übereinstimmen.

Direktmontage Selecta mit Z-Haken

2. Für die verschiedenen Rohdeckenarten wird folgendes Befestigungszubehör empfohlen:

- Stahlbetondecken: z.B. WÜRTH Schlagdübel W-SD mit Außengewinde M6.
- Holzbalkendecken: z.B. Spax-Senkkopfschraube 4 x 30 mm.
- GK-Decken: baulich zugelassene Trockenbauschrauben die in die tragende Konstruktion montiert werden.

Montageset:



- 1 Stockschraube (Zink)
- 2 Z-Haken
- 3 Gesamter Montageaufbau

3. Die Stockschraube rückseitig in die gekennzeichnete Stelle sorgsam eindrehen. Mit den sechs Schlüssel­flächen, welche am oberen Teil des Gehäuses angebracht sind, ist ein Ansetzen und Einschrauben mittels Akkuschauber und 9-er Nuss mit einem maximalen Drehmoment zwischen 2 und 4 NM möglich.

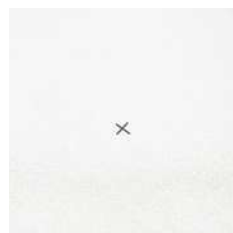

4. Den Deckenbefestiger (Z-Haken) mit den empfohlenen Dübeln in Abhängigkeit der Rohdecke montieren. Siehe hierzu die entsprechenden Befestigungspunkte unter Punkt 1. Die Deckenbefestiger (Z-Haken) müssen parallel in die gleiche Richtung ausgerichtet werden.

Direktmontage Selecta mit Z-Haken

- Das Deckensegel wird bei der Montage zu dem Verlauf der Z-Haken ausgerichtet. Anschließend wird das Deckensegel bis auf Stoß an die Rohdecke angehoben und auf die Z-Haken geschoben. Anschließend kann das Deckensegel auf die Haken abgesenkt werden.

Rohdecke

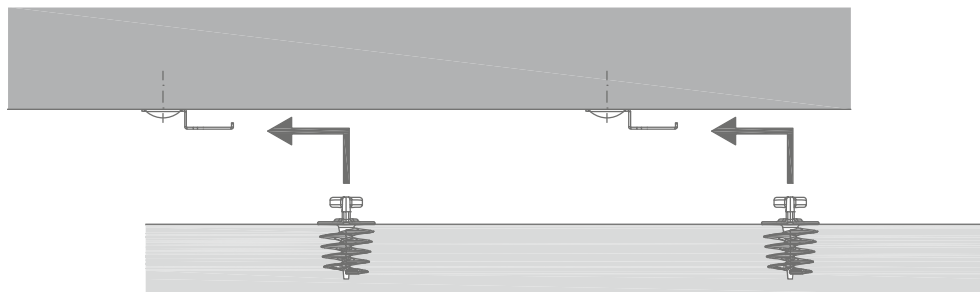

Deckensegel

- In montiertem Zustand.

